

***hama***<sup>®</sup>

Hama GmbH & Co KG  
D-86651 Monheim/Germany  
[www.hama.com](http://www.hama.com)

# **hama**®

THE SMART SOLUTION

**Osobní váha »Lena«**  
**Osobná váha**  
**Personenwaage**  
**Bathroom Scales**

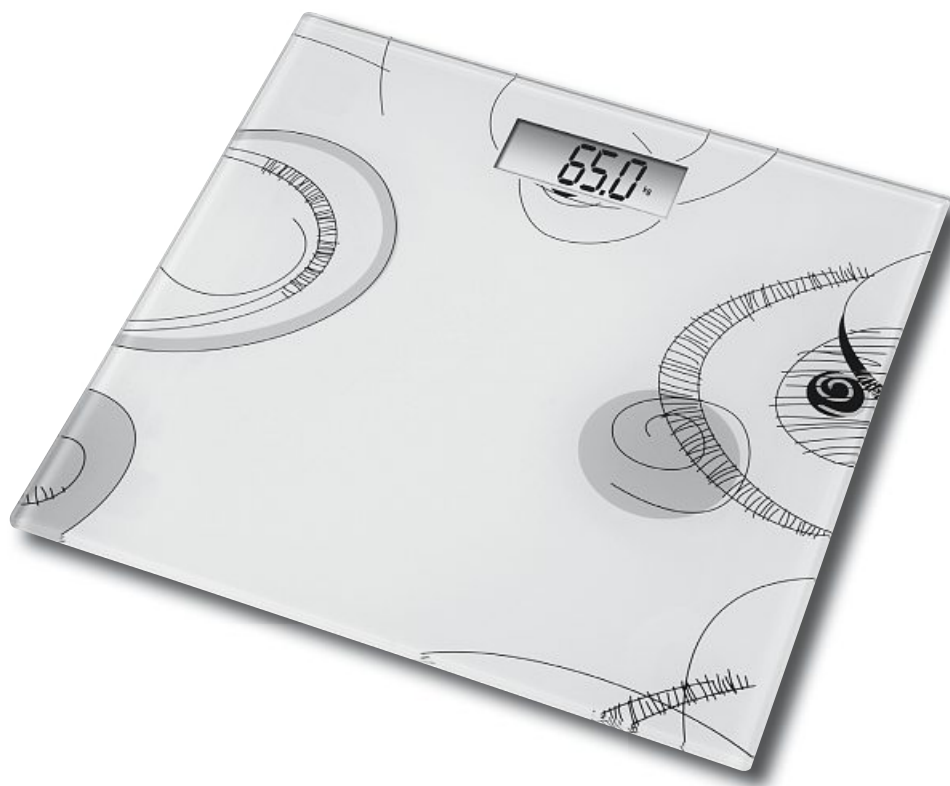

**99104972**

# Návod k použití

## POKYNY PRO POUŽÍVÁNÍ A ÚDRŽBU

- Váhu postavte na pevný, rovný podklad, aby byla zaručena co největší přesnost a opakovací přesnost.
- Vždy se vaňte stejnou váhou na stejném místě. Nerovnosti mohou ovlivnit hodnoty měření.
- Vždy se vaňte bez oděvu a před jídlem. Hned po ránu je ideální čas pro vážení.
- Váha zaokrouhluje nahoru nebo dolů na nejbližších 100 g/0,2 lb/1/4 st. Pokud se budete vážit dvakrát a budou Vám zobrazeny různé hodnoty, pohybuje se Vaše váha mezi těmito oběma hodnotami.
- Když váhu zapnete a postavíte ji na zem teprve po vynulování, zobrazí Vám váha hodnotu „1,5 kg“. Toto je vlastní hmotnost váhy (rozsah: 1,4 kg - 2,5 kg). Vyčkejte, až se váha samostatně vypne a zapněte ji potom znovu.
- K čištění váhy použijte navlhčený hadřík a dbejte na to, aby do ní nevnikla voda. Nepoužívejte chemické čisticí prostředky.
- Vnikne-li do váhy voda, poškodí se elektronika.
- Neukládejte váhu v kolmé poloze, zabráníte tak vytečení baterií.
- Nebudete-li váhu delší dobu používat, vyjměte z ní baterie.
- Váha je přesný přístroj. Zacházejte s ní opatrně. Chraňte ji před pádem, nenesaskakujte na ni a ani z ní nesesaskakujte.

Tato nová elektronická osobní váha byla vyvinuta k přesnému zjišťování hmotnostního přírůstku nebo úbytku osob během určitého časového období a používá-li se podle stanoveného účelu Vám bude sloužit po dlouhá léta.

## Technické údaje

- S vysoce přesným tenzometrickým snímačem
- Zátěžitelnost 150 kg (330 lb./ 24 st)
- Velikost dílky 100 g / 0,2 lb / 1/4 st
- LCD displej
- Automatické nulování
- Automatické vypnutí
- Indikace stavu přetížení
- Indikace vybité či „slabé“ baterie

## Napájení



Dodaná lithiová baterie (CR2032), stáhněte izolační pásku z kontaktů baterie před použitím.

Vyměňte baterie, pokud se zobrazí indikace „Lo“.

## Návod k používání

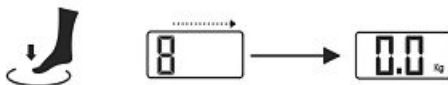
- **Krok 1:** Váhu postavte na pevný, rovný povrch (nepokládejte ji na koberec nebo na jiné měkké povrchy).
- **Krok 2:** Zapněte váhu jemným našlápnutím na skleněnou plochu vedle LCD displeje. Počkejte několik sekund. Zobrazí se tato indikace:



**UPOZORNĚNÍ:** Postavíte-li se na váhu předtím, než se zobrazí „“ nebo „“, nebude váha správně fungovat. V tomto případě opakujte postup krokem 2.

- **Krok 3:** Postavte se opatrně na váhu. Postavte se celou plochou chodidel na vážící plochu, přitom se nepohybujte a vyčkejte, až bude vypočítána Vaše hmotnost. Správná hmotnost bude zobrazena takto:

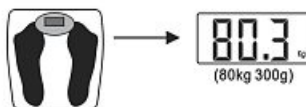

„unit key“ = Tlačítko „unit key“ na zadní straně váhy slouží k výběru váhové jednotky: Metrická (kg), libra (lb) nebo stones (ST).

### **Automatické vypnutí**

Jakmile z váhy sestoupíte, automaticky se vypne. Ukazuje-li se na displeji „0“ a nezačnete se ihned vážit, vypne se váha automaticky po šesti sekundách.

### **Indikace stavu přetížení**

Když je váha přetížena (váhou nad 150 kg / 330 lb / 24 st), zobrazí se chybové hlášení „Err“.

### **Indikace „slabá baterie“**

Když bude třeba baterie vyměnit, zobrazí se na displeji hlášení „Lo“.

Otevřete kryt na zadní straně váhy a opatrně vyjměte baterie z bateriové přihrádky. Vysuňte kovový plíšek prstem nebo ostrým předmětem. Baterie se vysune. Neohýbejte přitom kontakt. Mohl by se ulomit. Spotřebované baterie se musí likvidovat ekologicky. Nesmějí se spalovat.

### **Důležitá upozornění:**

- Pozor, na váhu nestoupejte mokřými chodidly nebo když je její povrch vlhký - nebezpečí uklouznutí!
- Chraňte váhu proti nárazům, vlhkosti, prachu, chemikáliím, velkým změnám teplot a neumísťujte ji v blízkosti tepelných zdrojů (kamna topná tělesa).

# SK Návod na použitie

## POKYNY PRE POUŽÍVANIE A ÚDRŽBU

- Váhu postavte na pevný, rovný povrch, aby bola zaručená čo najväčšia presnosť a opakovaná presnosť.
- Vždy sa vážte rovnakou váhou na rovnakom mieste. Nerovnosti môžu ovplyvniť hodnoty merania.
- Vždy sa vážte bez odevu a pred jedlom. Ideálny čas na váženie je ráno.
- Váha zaokrúhľuje nahor alebo nadol na najbližších 100 g/0,2 lb/1/4 st. Ak sa budete vážiť dvakrát a budú Vám zobrazené rôzne hodnoty, nachádza sa Vaša váha medzi týmito obidvoma hodnotami.
- Ak váhu zapnete a postavíte ju na podlahu až po vynulovaní, bude Vám váha ukazovať hodnotu „1,5 kg“. Toto je vlastná hmotnosť váhy (rozsah: 1,4 kg - 2,5 kg). Počkejte, až sa váha samostatne vypne a zapnite ju potom znovu.
- Na čistenie váhy použite navlhčenú handričku a dbajte na to, aby do nej nevnikla voda. Nepoužívajte chemické čistiace prostriedky.
- Ak do váhy vnikne voda, poškodí sa elektronika.
- Ak ju nebudete používať, neskladujte váhu vo zvislej polohe, zabránite tak vytečeniu batérií.
- Ak váhu nebudete dlhšiu dobu používať, vyberte z nej batérie.
- Váha je presný prístroj. Zaobchádzajte s ňou opatrne. Váhu nenechajte spadnúť, nenaskakujte na ňu a ani z nej nezoskakujte.

Táto nová elektronická osobná váha bola vyvinutá na presné zisťovanie hmotnostného prírastku alebo úbytku osôb v priebehu určitého časového obdobia a pri používaní podľa stanoveného účelu Vám bude slúžiť dlhé roky.

## Technické údaje

- S vysoko presným tenzometrickým snímačom
- Zaťažiteľnosť 150 kg (330 lb./ 24 st)
- Delenie stupnice 100 g / 0,2 lb / 1/4 st
- LCD displej
- Automatické nulovanie
- Automatické vypnutie
- Indikácia stavu preťaženia
- Indikácia „slabej batérie“



## Napájanie

Dodaná líthiová batéria (CR2032), stiahnite izolačnú pásku z kontaktov batérie pred použitím. Vymeňte batérie, ak sa zobrazí indikácia „Lo“.

## Návod na použitie

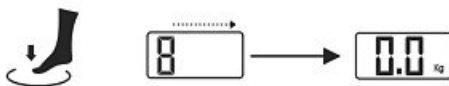
- **Krok 1:** Váhu postavte na pevný, rovný povrch, (nepokladajte ju na koberec alebo na iné mäkké povrchy).
- **Krok 2:** Zapnite váhu jemným našliapnutím na sklenenú plochu vedľa LCD displeja. Počkejte niekoľko sekúnd. Zobrazí sa táto indikácia:



**UPOZORNENIE:** Ak sa na váhu postavíte predtým, než sa zobrazí „“ alebo „“, nebude váha správne fungovať. V tomto prípade opakujte postup krokom 2.

- **Krok 3:** Postavte sa opatrne na váhu. Postavte sa celou plochou chodidiel na vážiacu plochu, pritom se nepohybujte a čakajte, až bude Vaša váha vypočítaná. Správna hmotnosť bude zobrazená takto:

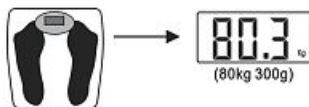

„unit key“ = Tlačidlo „unit key“ na zadnej strane váhy slúži na výber váhovej jednotky: metricky (kg), pounds (lb) alebo stones (ST).

### **Automatické vypnutie**

Ak z váhy zostúpíte, automaticky sa vypne. Ak bude displej ukazovať „0“ a nezačnete sa hneď vážiť, vypne sa váha automaticky po uplynutí šiestich sekúnd.

### **Indikácia stavu preťaženia**

Ak je váha preťažená (zaťažením nad 150 kg/330 lb/24 st), zobrazí sa chybové hlásenie „Err“.

### **Indikácia „slabej batérie“**

Ak bude treba batérie vymeniť, zobrazí sa na displeji hlásenie „LoB“ . Otvorte kryt na zadnej strane váhy a opatrne vyberte batérie z batérieovej priehradky. Vysuňte kovový pliešok prstom alebo ostrým predmetom. Batéria sa vysunie Neohýbajte pritom kontakt. Mohol by sa ulomiť.

Spotrebované batérie sa musia likvidovať ekologicky. Nesmú sa spaľovať.

### **Dôležité upozornenia:**

- Pozor, na váhu nestúpajte mokrými chodidlami alebo keď je jej povrch vlhký - nebezpečenstvo šmyku!
- Chráňte váhu proti nárazom, vlhkosti, prachu, chemikáliám, veľkým zmenám teplôt a neumiestňujte ju v blízkosti tepelných zdrojov (pece, radiátory).

# ⓓ Bedienungsanleitung

## HINWEISE ZUR VERWENDUNG UND PFLEGE

- Stellen Sie die Waage auf einen festen, ebenen Untergrund, um größtmögliche Präzision und Wiederholgenauigkeit zu gewährleisten.
- Wiegen Sie sich stets mit derselben Waage auf demselben Untergrund. Unebenheiten können die Messwerte beeinträchtigen.
- Wiegen Sie sich stets ohne Kleidung und vor den Mahlzeiten. Morgens gleich nach dem Aufstehen ist die beste Zeit dafür.
- Die Waage rundet auf die nächsten 100 g / 0,2 lb / ¼ st auf oder ab. Wenn Sie sich zweimal wiegen und zwei verschiedene Werte ablesen, liegt Ihr Gewicht zwischen den beiden Werten.
- Wenn Sie die Waage einschalten und erst nach dem Nullstellen auf den Boden stellen, zeigt die Waage „1,5 kg“ an. Dies ist das Eigengewicht der Waage (Bereich: 1,4 kg - 2,5 kg). Warten Sie, bis sich die Waage selbsttätig ausschaltet, und schalten Sie sie danach wieder ein.
- Reinigen Sie die Waage mit einem angefeuchteten Tuch, und achten Sie darauf, dass kein Wasser eindringt. Verwenden Sie keine chemischen Reinigungsmittel.
- Wenn Wasser in die Waage eindringt, wird die Elektronik beschädigt.
- Bei Nichtbenutzung bewahren Sie die Waage nicht in aufrechter Position auf, da sonst die Batterien auslaufen können.
- Wenn Sie die Waage über längere Zeit nicht benutzen, nehmen Sie die Batterien heraus.
- Die Waage ist ein Präzisionsgerät. Gehen Sie behutsam mit ihr um. Die Waage nicht fallenlassen, nicht auf die Waage springen und nicht von der Waage herunter springen.

Diese neue elektronische Personenwaage wurde zur genauen Ermittlung Ihrer Gewichtszunahme oder -abnahme über einen bestimmten Zeitraum entwickelt und hat bei bestimmungsgemäßem Gebrauch eine Lebensdauer von vielen Jahren.

## Technische Daten

- Mit hochpräzisem Dehnungsstreifen-Sensor
- Belastbarkeit 150 kg (330 lb./ 24 st)
- Skalenteilung 100 g / 0,2 lb / 1/4 st
- LCD-Display
- Automatische Nullstellung
- Automatische Abschaltung
- Überlastanzeige
- „Batterie schwach“-Anzeige

## Stromversorgung



Mitgelieferte Lithium-Batterie (CR2032), Batterie-sicherungsstreifen vor der Verwendung von den Batteriekontakten abziehen.

Wechseln Sie die Batterien aus, wenn die „Lo“-Anzeige eingeleuchtet wird.

## Bedienungsanleitung

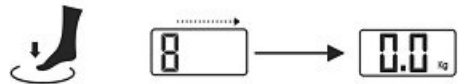
- **Schritt 1:** Stellen Sie die Waage auf einen festen Untergrund (nicht auf Teppiche oder andere weiche Flächen).
- **Schritt 2:** Schalten Sie die Waage durch leichtes Antippen der Glasfläche neben dem LCD-Display ein. Warten Sie einige Sekunden. Folgende Anzeige erscheint:



**HINWEIS:** Wenn Sie sich zu früh auf die Waage stellen, bevor „“ oder „“ angezeigt wird, funktioniert die Waage nicht ordnungsgemäß. In diesem Fall beginnen Sie erneut mit Schritt 2.

- **Schritt 3:** Stellen Sie sich behutsam auf die Waage. Stellen Sie Ihre Füße flach auf die Standfläche, ohne sich zu bewegen, und warten Sie, bis Ihr Gewicht ermittelt wurde. Das korrekte Gewicht wird auf folgende Weise angezeigt:

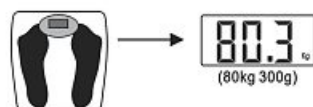

„unit key“ = Die Taste „unit key“ auf der Geräterückseite dient der Auswahl der Gewichtseinheit: Metrisch (kg), Pfund (lb) oder Stones (ST)

### **Automatische Abschaltung**

Wenn Sie die Waage verlassen haben, schaltet sie sich selbsttätig ab. Wenn der Display „0“ anzeigt, und Sie sich nicht wiegen, schaltet sich die Waage automatisch nach sechs Sekunden ab.

### **Überlastanzeige**

Wenn die Waage überlastet ist (über 150 kg / 330 lb / 24 st), wird die Fehlermeldung „Err“ angezeigt.

### **Anzeige „Batterie schwach“**

Wenn die Batterien ausgewechselt werden müssen, erscheint am Display die Meldung „10“. Öffnen Sie die Abdeckung auf der Rückseite der Waage und nehmen Sie die Batterien vorsichtig aus dem Batteriefach heraus. Schieben Sie das Metallblech mit Ihren Fingern oder einem scharfen Gegenstand heraus. Die Batterie springt heraus. Biegen Sie dabei nicht den Kontakt zurück. Er kann sonst abbrechen. Die verbrauchten Batterien sind umweltfreundlich zu entsorgen. Sie dürfen nicht verbrannt werden.

### **Wichtige Hinweise:**

- Achtung, steigen Sie nicht mit nassen Füßen auf die Waage und betreten Sie die Waage nicht, wenn die Oberfläche feucht ist- Rutschgefahr!
- Sie sollten die Waage vor Stößen, Feuchtigkeit, Staub, Chemikalien, starken Temperaturschwankungen und zu nahen Wärmequellen (Öfen, Heizungskörper) schützen.



# GB Operating Instruction

## CARE AND ATTENTION

- Place your scales on a hard, flat surface will ensure the greatest accuracy and repeatability.
- Always weigh yourself on the same scales placed on the same floor surface. Uneven floors may affect the readings.
- Always weigh yourself without clothing or footwear, and before meals. The first thing in the morning is the best time.
- Your scales round up or down to the nearest 100g/0.2lb/ ¼ lb. if you weigh yourself twice and get two different readings, your weight lies between the two readings.
- When the scale is on, if you put it on the floor after it resets zero, the scale will display "1,5kg" (this is the weight of scale, the range is 1,4kg-2,5kg). Please wait until it is off automatically, then turn it on again.
- Clean your scale with a damp cloth but do not allow water to get inside the scales. Do not use any chemical cleaning agents.
- Do not allow your scales to become saturated with water as this can damage the electronics.
- Do not store the scales in an upright position when not in use as this will drain the batteries.
- Remove the batteries if the scales are not going to be used for a long period of time.
- Treat your scales with care-it is a precision instrument, do not drop or jump up or down on them.

Your new electronic personal scales have been designed to accurately indicate your weight gain or loss over a period of time and should give you many years of service under normal use.

## SPECIFICATIONS

- Equipped with a High Precision "Strain-Gauge" Sensor.
- Capacity 150 kg (330lb/24st)
- Division 100g/0.2lb/1/4 lb.
- LCD Display
- Automatic Zero Resetting
- Automatic Switch off
- Over load indicator
- Low Battery Indicator

## POWER SUPPLY

Included Lithium Battery (CR2032), please remove the insulation sheet from the battery contacts before using. Replace the batteries when the "Low Battery Indicator" shows.

## OPERATING INSTRUCTIONS

- **Step 1:** Put the scales on a hard flat surface (avoiding carpets or any soft surfaces).
- **Step 2:** Switch on the scales by with a slight tap on the glass platform near LCD display. Then wait a few seconds, the following will appear:

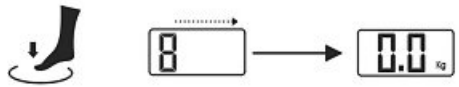

**NOTE:** the scales will not work properly if you step on the scales before it shows "0.0" or "8.8.8". If this happens please start from the beginning of step 2.

- **Step 3:** Gently step on the scales. Put your feet evenly on the scales without moving and wait whilst the scales compute weight. Your correct weigh will then be displayed in the following way:

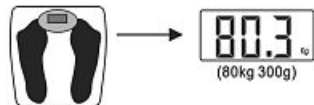

„unit key“ = Use the Button „unit key“ on the backside to select a weight scale to use: Metric(kg), Pounds(lb), or Stones(ST)

## AUTOMATIC SWITCH OFF

When you step off the scales, it will automatically switch off. (If no weighing is carried out while the zero is being displayed, the scales will automatically switch themselves off after approximately 6 seconds.)

## OVERLOAD INDICATOR

When the scales are overloaded (over 150kg/330lb/24st), the following will appear on the screen: "Err".

## BATTERY CHANGE INDICATOR

When the batteries need replacing, the following will appear on the screen: “”

Please open the back board of the scales, then take the batteries carefully out of the battery compartment. Please push the metal sheet outwards by your finger nails or a sharp instrument. The battery will pop out. Do not bend the contact back while you do this, or they may break. Dispose of the old batteries in a safe place! Do not place on fire!

### Important notes:

- **Caution:** do not step on the scales with wet feet or when the surface is damp – danger of slipping.
- You should protect the scales from impact, damp, dust, chemicals and extreme variations in temperature and keep it away from sources of heat (ovens, heaters).